



# M6

## Scambiatore di calore a piastre

### Applicazioni

Riscaldamento e raffreddamento di fluidi. Riscaldamento per mezzo del vapore.

### Design standard

Lo scambiatore di calore a piastre è costituito da un gruppo di piastre metalliche corrugate dotate di fori per il passaggio dei due fluidi tra i quali avviene lo scambio termico.

Il pacco piastre è serrato tra la piastra del telaio fissa e la piastra di pressione mobile mediante i tiranti. Le piastre sono dotate di una guarnizione in modo da garantire la tenuta dei canali tra le piastre e distribuire alternativamente i fluidi all'interno dei canali. Il numero delle piastre è determinato dalle portate, dalle proprietà fisiche dei fluidi, dalle massime perdite di carico ammissibili e dal programma termico. La corrugazione delle piastre, oltre a favorire la turbolenza dei fluidi, è necessaria per conferire maggiore resistenza alle differenze di pressione.

La piastra fissa del telaio e la piastra di pressione sono sospese a una barra di supporto superiore e fissate a una barra inferiore, entrambe fissate a una colonna di supporto.

I raccordi sono situati nella piastra fissa del telaio oppure, se uno o entrambi i fluidi effettuano più di un passaggio all'interno dell'unità, nella piastra mobile.

### Capacità tipiche

#### Portata fluido

Fino a 16 kg/s (250 gpm), a seconda del tipo di fluido, della perdita di carico consentita e del programma termico.

#### Riscaldamento di acqua per mezzo di vapore

Da 300 a 800 kW

#### Tipi di piastre

M6, M6-M e M6-MD

#### Tipi di telaio

FM, FG e FD

### Principio di funzionamento

I canali sono formati dalla sequenza delle piastre e i fori d'angolo sono disposti in maniera tale per cui i due fluidi scorrono attraverso canali alternati. Lo scambio di calore avviene attraverso le piastre mentre il flusso in controcorrente garantisce la massima efficienza possibile. La corrugazione delle piastre, necessaria per dare una maggiore resistenza meccanica, aumenta la turbolenza dei fluidi e, di conseguenza, l'efficienza di trasferimento del calore.



M6-FG

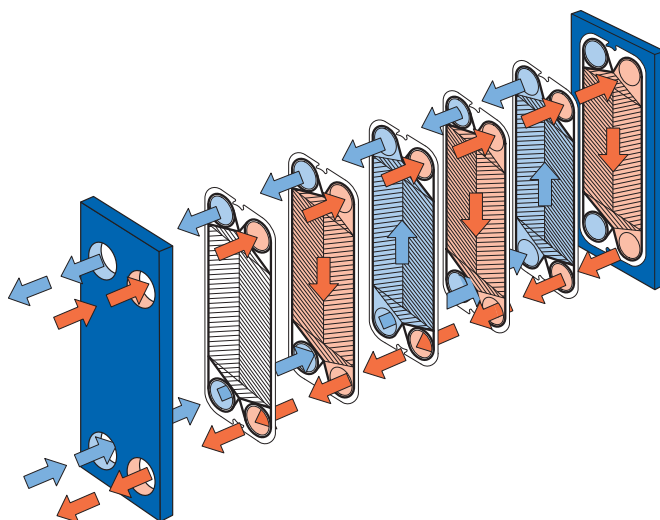

Schema di flusso dello scambiatore di calore a piastre

## MATERIALI STANDARD

### Piastra del telaio

Acciaio dolce, vernice epossidica

### Conessioni

Acciaio al carbonio:

Acciaio inossidabile, titanio, Alloy 254 SMO, Alloy C276  
rivestimenti in gomma: Nitrile, EPDM

### Piastre

Acciaio inox: Alloy 316, Alloy 304, Alloy 254 SMO, Alloy C276,  
Titanio

### Guarnizioni

Nitrile, EPDM, Viton®

Altre qualità e materiali disponibili su richiesta

## DATI TECNICI

### Codici serbatoio a pressione, PED, ASME, pvcALS™

#### Pressione di progetto (g) / temperatura

FM	pvcALS™	1,0 MPa / 180°C
FG	PED	1,6 MPa / 180°C
FG	ASME	162 psig / 482°F
FG	pvcALS™	1,6 MPa / 180°C
FD	PED, pvcALS™	2,5 MPa / 180°C
FD	ASME	351 psig / 482°F

### Raccordi.

#### Raccordi dei tubi (non per telaio tipo FD)

	Dimensione:	
Manicotto filettato	50 mm	ISO G2"
Filettato conico	50 mm	ISO R2", NPT2"
Manicotto a saldare	50 mm	
Connessione filettata	50 mm	ISO G2"
Tube scanalato	50 mm	2"

### Conessioni flangiate

	Dimensione:		
FM	pvcALS™	50 mm	DIN/GB/GOST PN10, ASME Cl. 150, JIS 10K
FG	PED	50 mm	DIN PN16, ASME Cl. 150
FG	ASME	2"	ASME Cl. 150
FG	pvcALS™	50 mm	DIN/GB/GOST PN16, ASME Cl. 150, JIS 16K
FD	PED	50 mm	DIN PN25, ASME Cl. 300
FD	ASME	2"	ASME Cl. 300
FD	ALS	50 mm	DIN, GB, GOST PN25, JIS 20K

## Dimensioni

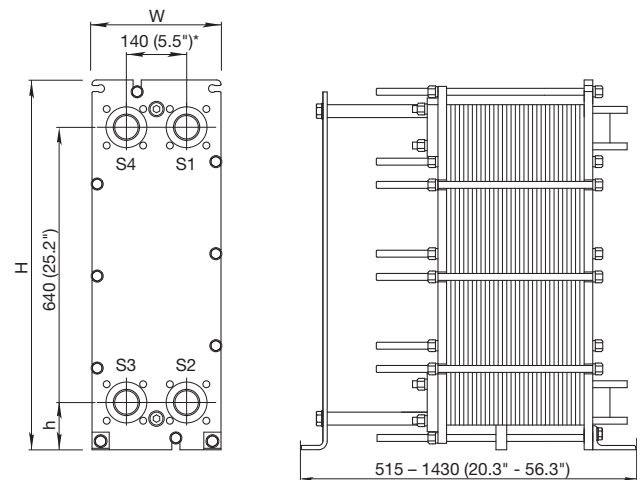

\* È possibile uno scostamento di alcuni tipi di raccordi.

### Misure mm (pollici)

Tipo	H	W	h
M6-FM	920 (36.2")	320 (12.6")	140 (5.5")
M6-FG	920 (36.2")	320 (12.6")	140 (5.5")
M6-FD	940 (37.0")	330 (13.0")	150 (5.9")

Il numero di tiranti di serraggio varia a seconda della pressione di progetto.

### Massima superficie di scambio termico

38 m<sup>2</sup> (400 sq. ft)

### Informazioni necessarie per richiedere un preventivo

- Portate o potenza termica
- Programma termico
- Proprietà fisiche dei fluidi trattati (se diversi dall'acqua)
- Pressione di esercizio desiderata
- Perdita di carico massima consentita
- Pressione del vapore disponibile

### Per contattare Alfa Laval

Consultare il sito [www.alfalaval.com](http://www.alfalaval.com)

dove sono disponibili informazioni aggiornate  
riguardanti le sedi Alfa Laval nei vari Paesi del mondo.